

## DESCRIPTION

Charnière et bras de retenue: Al  
 Amortisseur: huile et azote  
 Contour du cadre: Enduit bitumineux  
 Matériau: Fonte ductile  
 Finition du battant: Losangé  
 Niveau d'étanchéité: Air et Eau  
 Verrouillage Standard

### OPTIONS

Isolation: 10\_\_ IN\_\_

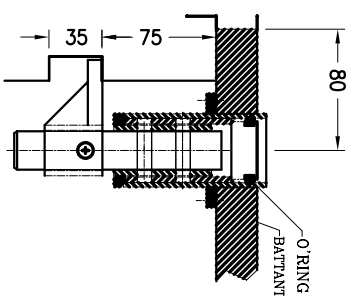

DETAIL "A"

VERROU AI  
VOIR DETAIL "A"

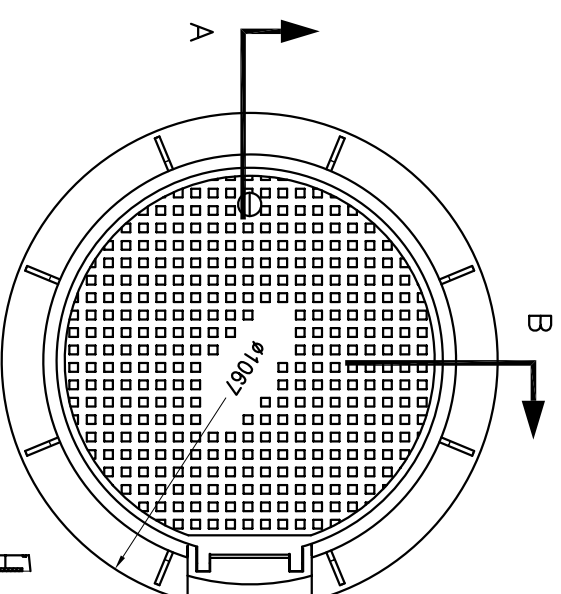
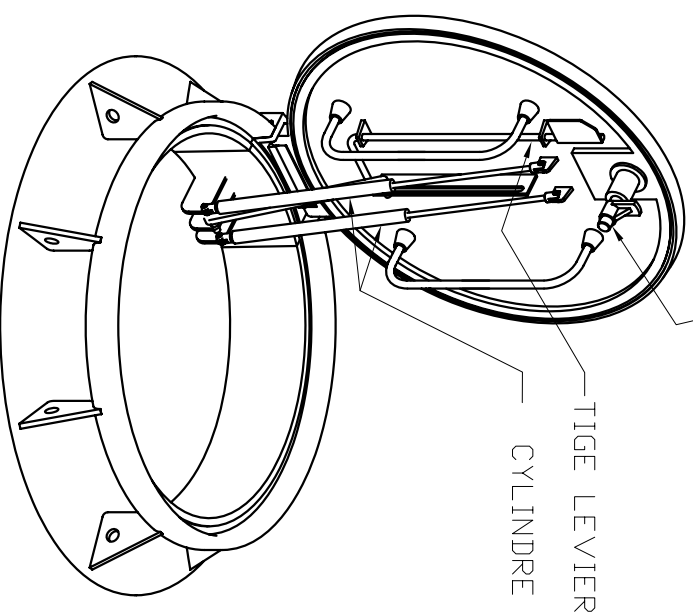

LEVIER DE RETENUE  
 AUTOBLOQUANT  
 FONTE DUCTILE

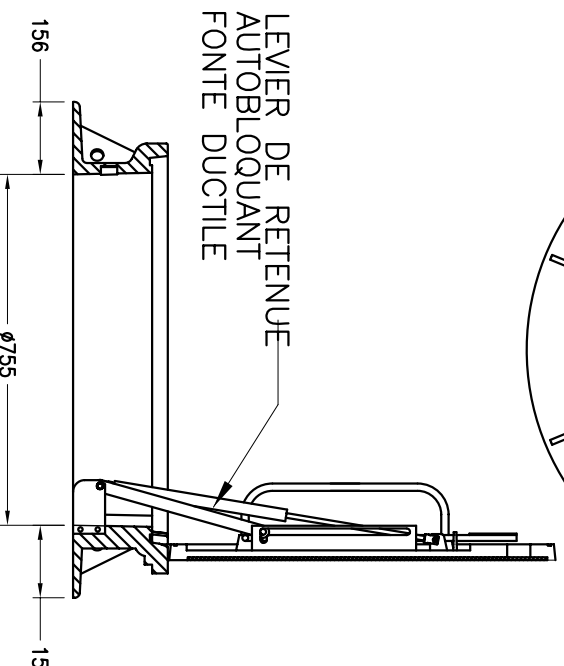

COUPE-A

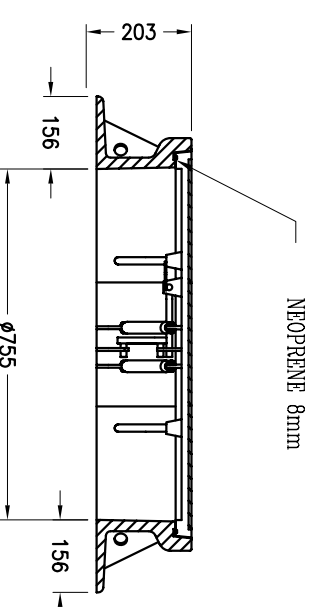

COUPE-B

LOCALISATION:

## Groupe G&G Ltée Division PRÉTAL

6245, BOUL. GRANDES-PRAIRIES, ST-LÉONARD, QUÉ. H1P 1A5  
 Tél: (514) 325-3711 Fax: (514) 325-3900

Ce document est la propriété du Groupe G & G Ltée. et ne peut être utilisé sans autorisation pour d'autres fins que celles pour lesquelles il a été préparé et soumis

DESSIN PAR

NORMAND FONTAINE

DATE

03/07/06

CLIENT:

No. COMMANDE

VERIFIÉ PAR

NORMAND FONTAINE

DATE

03/07/06

RÉVISÉ PAR

DATE

PROJET

MODELE: PTL MH 30 FD

QUÉBEC

SÉRIE No:

DESSIN No.

MH30FD

ÉCHELLE P.A.E. REV. 0